

## Machines standards

### Distribution des produits en thermoformés

Pour les entreprises utilisant des produits rangés dans des thermoformés nous avons développé une solution qui permet de **bénéficier de ce type de rangement**. Nous utilisons cet avantage pour **accélérer et simplifier le conditionnement** du produit final. La prise en compte du format de rangement nous permet de définir le positionnement des objets et les **saisir immédiatement dans des thermoformés**.

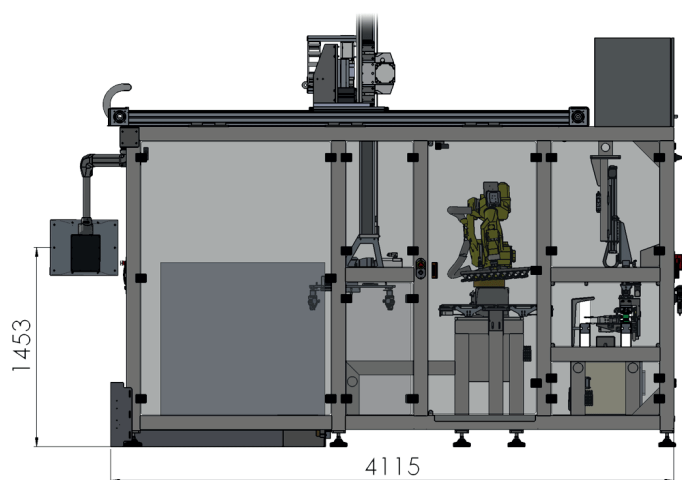
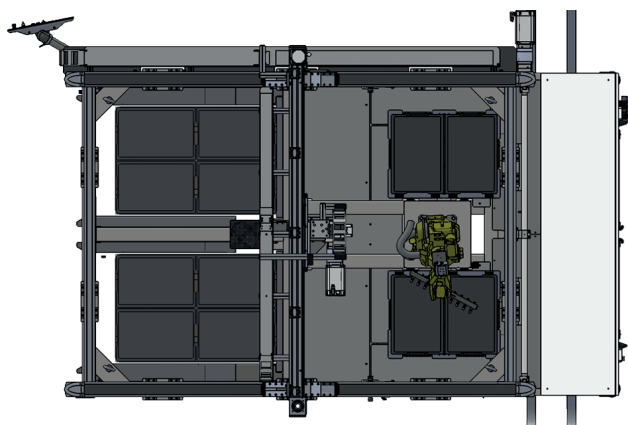
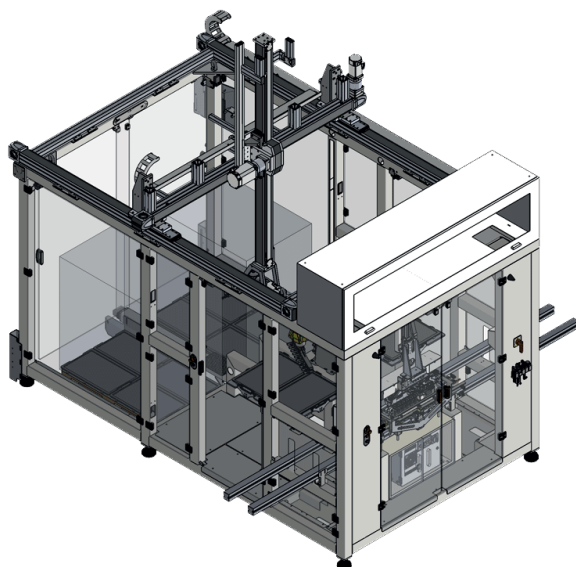

### CARACTÉRISTIQUES TECHNIQUES

#### ROBOTS

Quantité de robots	2 - 5
Type de robot	Cartésien / polyarticulé
Cadence	150 pièces par minute
Interface	Panel PC 18,53"
Connexion	Badge RFID ou mot de passe
Capteur de vision	Cognex InSight
Éclairage	TPL Vision

#### SYSTÈME PICK & PLACE

Mode de prise	Prise par ventouse
Quantité d'objets par prise	jusqu'à 20
Dimensions d'objets	de 20 ml jusqu'à 5 l
Alimentation	en thermoformés

### COMPOSANTS

- Robot cartésien de manipulation des thermoformés
- Convoyeur d'amenée des godets avec vis
- Poste de dépose de produit
- Poste de dépose des capots
- Poste de marquage
- Convoyeur de sortie
- Enceinte carterisée

### OPTIONS POSSIBLES

- Poste de vissage/dévisage
- Poste de soufflage des produits

### CARACTÉRISTIQUES ET DIMENSIONS

Hauteur	2,4 m
Longueur	3,5 - 4 m
Largeur	1,9 - 2,4 m
Poids	≈ 2 tonnes
Tension électrique	3x400+N
Puissance électrique	3,5 kW
Alimentation pneumatique	6 bar